

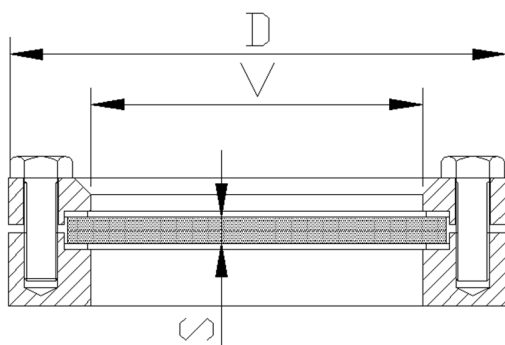

## SPIE VISIVE LEGGERE CIECHE

Le spie visive serie leggera (spie leggere ad oblò) permettono di controllare visivamente i processi industriali all'interno di serbatoi, reattori, silos etc. Danno la possibilità, con costi moderati, di mantenere un maggior controllo degli impianti. Vengono utilizzate con pressioni di esercizio limitate. Il materiale di costruzione è l'AISI 304/304L, DIN 1.4307/1.4307 oppure l'AISI 316/316L, DIN 1.4401/1.4404. La visibilità è permessa da vetro calcio sodico, secondo DIN8902, con una temperatura massima di 130° .Le spie visive flangiate leggere vengono prodotte dalla nostra azienda nella gamma che va dalla DN65 alla DN250.



### CARATTERISTICHE TECNICHE

**Materiali:** Aisi 316/316L, DIN 1.4401/1.4404

Aisi 304/304L, DIN 1.4301/1.4307

**Pressione di esercizio :** 2.5 Ate ; 2.5 Kg/cmq

**Vetri :**Calcio sodico temprato secondo norme DIN 8902 Tmax1. 130° C

**Guarnizioni:** Asbesto free Tmax 200° C ; Teflon P.T.F.E Tmax 250°\_C

Codice	DN	V	D	S
DN065SPFLLGC	65	66	115	8
DN080SPFLLGC	80	81	130	8
DN100SPFLLGC	100	100	150	8
DN125SPFLLGC	125	125	200	8
DN150SPFLLGC	150	150	230	12
DN200SPFLLGC	200	200	285	12
DN250SPFLLGC	250	225	300	12

### INFORMAZIONI PER L'ORDINE

Codice	Vetro	Guarnizioni
DN---SPFLLGC	CS = Calcio Sodico Temprato	A = Asbesto Free P = P.T.F.E. ( Teflon Bianco )